

Crochet peseur avec boîtier en aluminium très léger et facilement amovible, de 300 kg à 1000 kg



CARACTÉRISTIQUES:

- Écran LCD rétroéclairé avec digits de 22 mm.
- Fonction standby et déconnexion automatique.
- Alimentation avec 3 piles type 1.5 AA.
- Autonomie de 65 heures de durée.
- Alarme d'indication de bas voltage.
- Ne dispose pas de télécommande.
- Unités: kg et lb.
- En accord avec la Directive de Sécurité de Machines 2006/42/CE.

FONCTIONS:

- Zéro
- Tare
- Hold (fixation du poids)

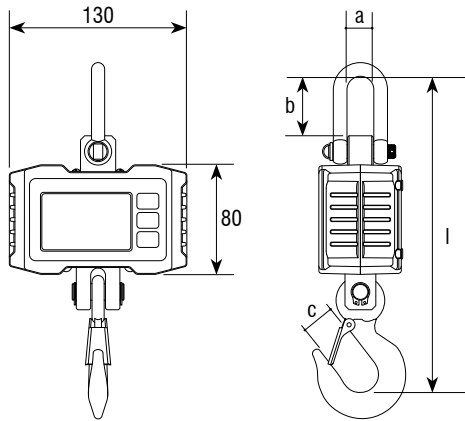

Dimensions (mm)	a	b	c	l	Poids net (kg)
260531	20	43	22	225	1,2
260532	20	43	22	225	1,2
260530	20	43	24	235	1,3

Code #	Portée (kg)	Précision (g)	n Divisions	Dimensions emballage (mm)	Poids emballage (kg)
260531	300	100	3000	275x180x115	1,5
260532	500	200	2500	275x180x115	1,5
260530	1000	500	2000	275x180x115	1,5